

**IMPORTANTE - TENERE PER FUTURE CONSULTAZIONI: LEGGERE ATTENTAMENTE**  
**IMPORTANT - RETAIN FOR FUTURE REFERENCE: READ CAREFULLY**  
**IMPORTANTE - ARCHIVAR LAS INSTRUCCIONES PARA CONSULTARLAS MÁS TARDE: LEA ATENTAMENTE**  
**IMPORTANT - À CONSERVER POUR CONSULTATION ULTERIEURE: LIRE ATTENTIVEMENT**  
**WICHTIG - FÜR ZUKUNFT REFERENZ AUFBEWAHREN: BITTE ES SORGFÄLTIG ZU LESEN**



15 minutes

INCLUSI  
 INCLUDED  
 INCLUIDOS  
 INCLUS  
 INBEGRIFFEN

A	B	C	D	E	F
1PC	5PCS	1PC	3PCS	8PCS	5PCS
G	H	I	J	K	L
1PC	1PC	1PC	4PCS	8PCS	4PCS

**IT**  
 PRIMA DI PROCEDERE CON IL MONTAGGIO, ASSICURARSI DI POSIZIONARE IL PRODOTTO SU UNA SUPERFICIE PIANA E PULITA E UTILIZZARE UN TELO MORBIDO D'APPOGGIO DURANTE L'ASSEMBLAGGIO. QUESTO PER EVITARE URTI E DANNI AL PRODOTTO DURANTE IL MONTAGGIO.

**EN**  
 BEFORE PROCEEDING WITH THE ASSEMBLY, MAKE SURE TO PLACE THE PRODUCT ON A FLAT AND CLEAN SURFACE AND USE A SOFT COVER DURING ASSEMBLY TO AVOID IMPACTS AND DAMAGE TO THE PRODUCT.

**ES**  
 ANTES DEL MONTAJE, ASEGÚRESE DE COLOCAR EL PRODUCTO SOBRE UNA SUPERFICIE LIMPIA Y PLANA Y USE UNA TELA SUAVE COMO SOPORTE PARA EVITAR GOLPES Y DAÑOS AL PRODUCTO DURANTE EL MONTAJE.

**FR**  
 AVANT DE PROCÉDER À L'ASSEMBLAGE, ASSUREZ-VOUS DE PLACER LE PRODUIT SUR UNE SURFACE PLANE ET PROPRE ET D'UTILISER UN TISSU SOUPLE DE SUPPORT POUR ÉVITER DES COUPS ET DES DOMMAGES AU PRODUIT PENDANT L'ASSEMBLAGE.

**DE**  
 VOR DEM AUFBAU BITTE DAS PRODUKT AUF EINE EBENE UND SAUBERE FLÄCHE STELLEN UND ES EMPFIEHLT SICH, DAS PRODUKT AUF EINE WEICHE DECKE AUFZUBAUEN. SO WIRD VERHINDERT, DASS BEIM AUFBAU BESCHÄDIGUNG-EN UND BEULEN AM PRODUKT ENTSTEHEN.

1

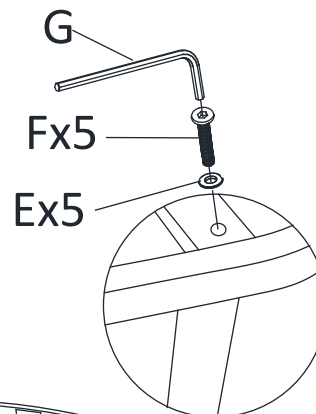
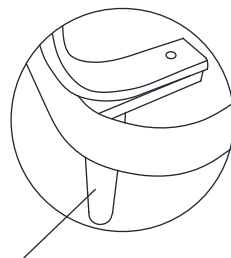

INSTALLARE LA GAMBA NELLA POSIZIONE DEL FORO PIU' ESTERNO  
 INSTALL LEG IN THE OUTER HOLE POSITION  
 INSTALE LA PATA EN LA POSICIÓN DEL ORIFICIO MÁS EXTERIOR  
 INSTALLER LA JAMBE DANS LA POSITION DU TROU LE PLUS À L'EXTÉRIEUR  
 INSTALLIEREN SIE DAS BEIN IN DER ÄUSSERSTEN LOCHPOSITION

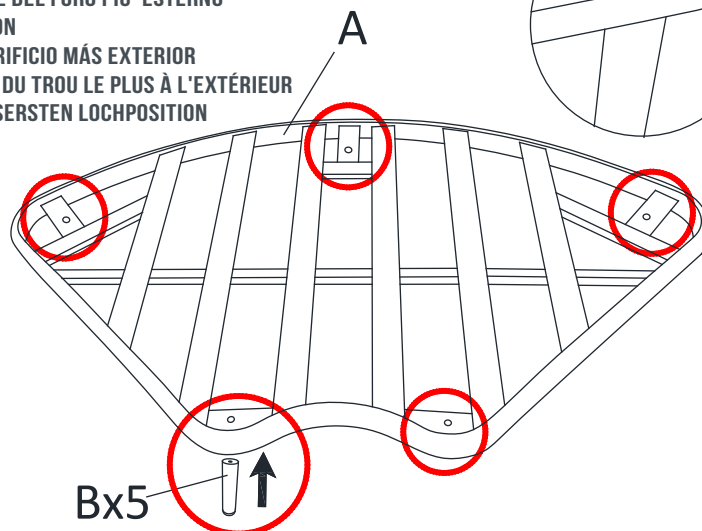

2

INSTALLARE LO SCHIENALE NELLA POSIZIONE DEL FORO PIU' INTERNO  
INSTALL THE BACKREST IN THE POSITION OF THE INNER HOLE  
INSTALE EL RESPALDO EN LA POSICIÓN DEL ORIFICIO MÁS INTERIOR  
INSTALLER LE DOSSIER DANS LA POSITION DU TROU LE PLUS INTÉRIEUR  
MONTIEREN SIE DIE RÜCKENLEHNE IN DER POSITION DES INNERSTEN LOCHS

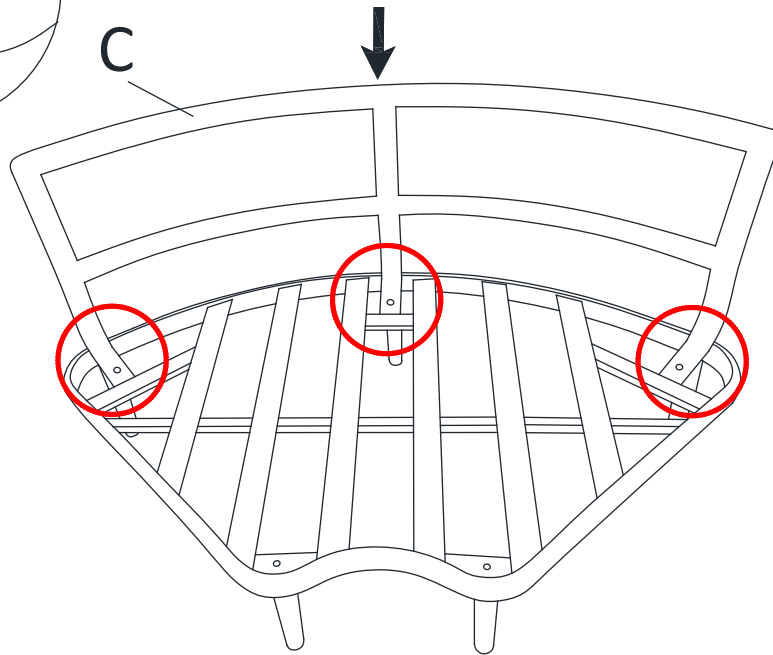
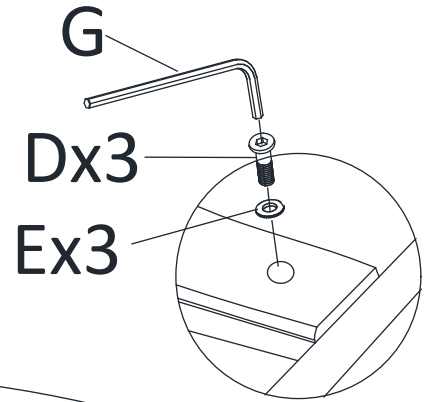
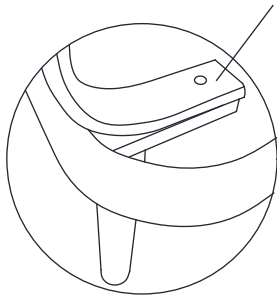

3

