

GLIM

SN 2S

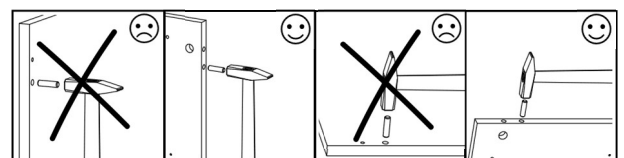

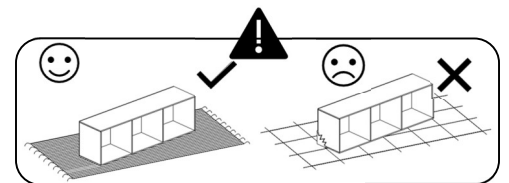
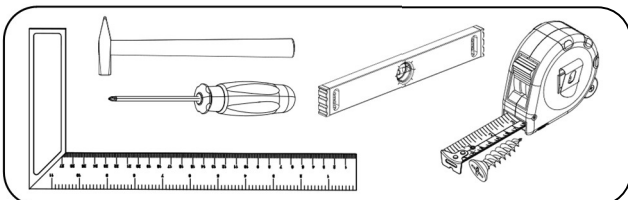
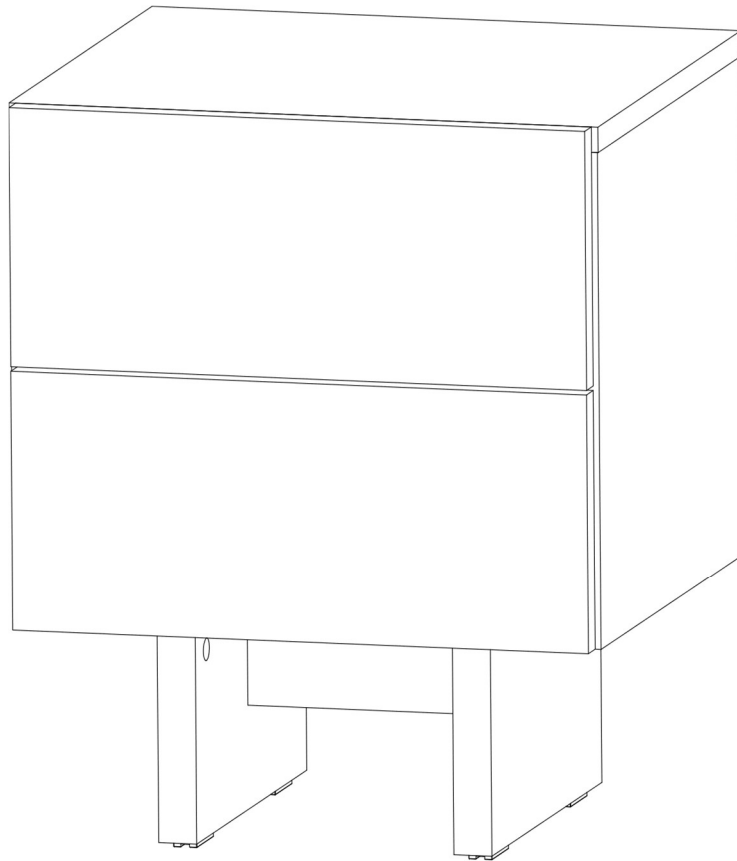
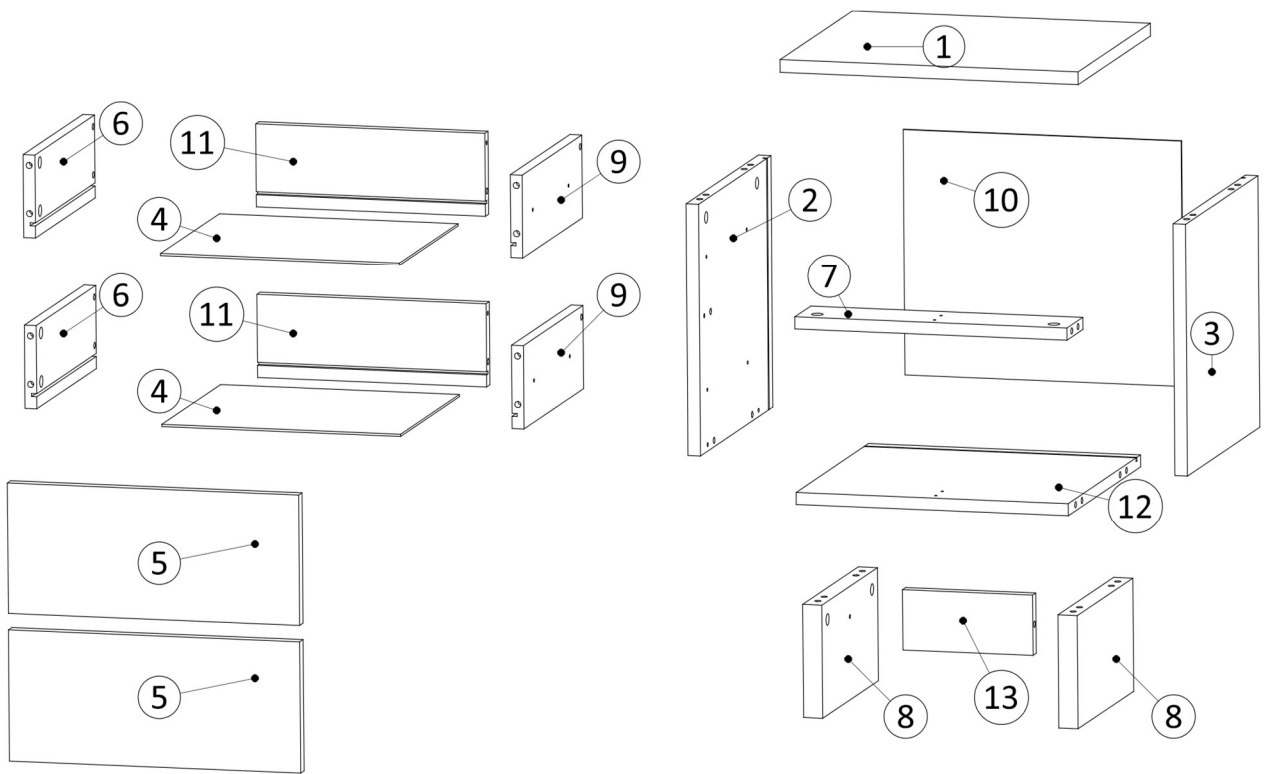

No	T(mm)	L(mm)	W(mm)	pcs.
1	17	403	364	1
2	17	364	334	1
3	17	364	334	1
4	3	323	296	2
5	17	394	174	2
6	16	300	110	2
7	16	368	80	1
8	26	280	150	2
9	16	300	110	2
10	3	376	326	1
11	16	310	110	2
12	16	368	364	1
13	16	176	80	1

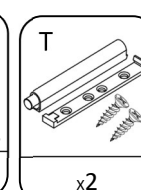
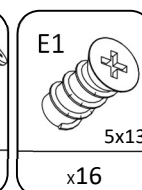
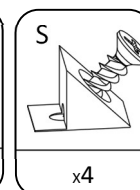
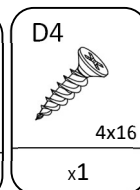
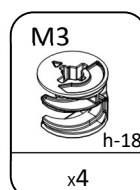
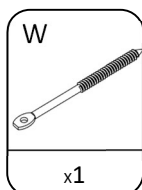
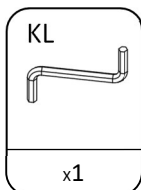
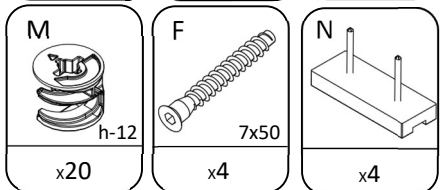
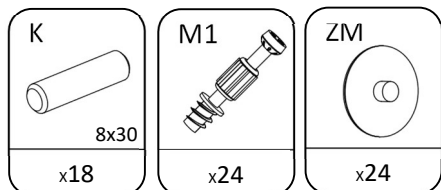
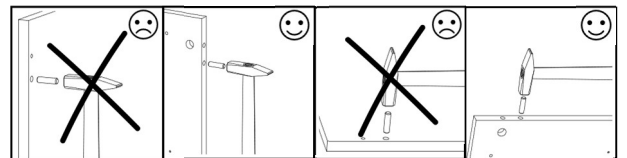
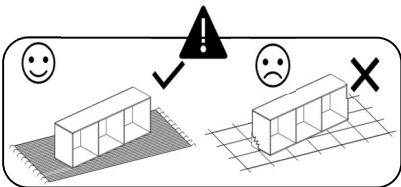
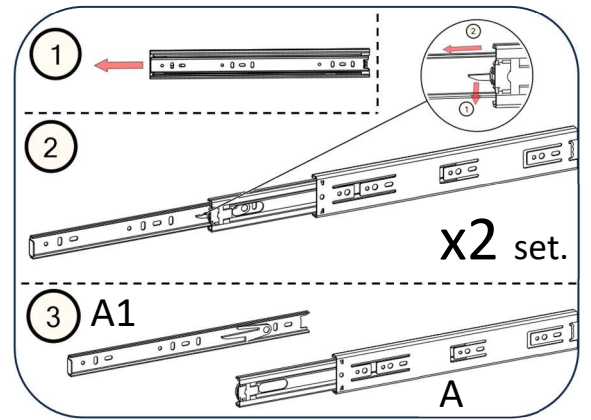

1

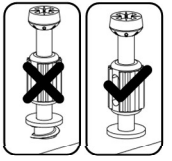
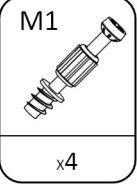
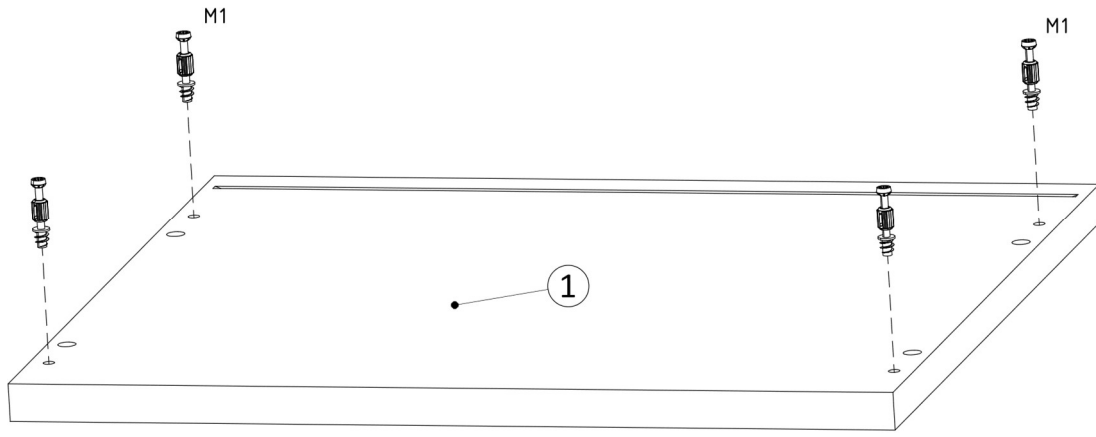

2

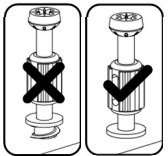
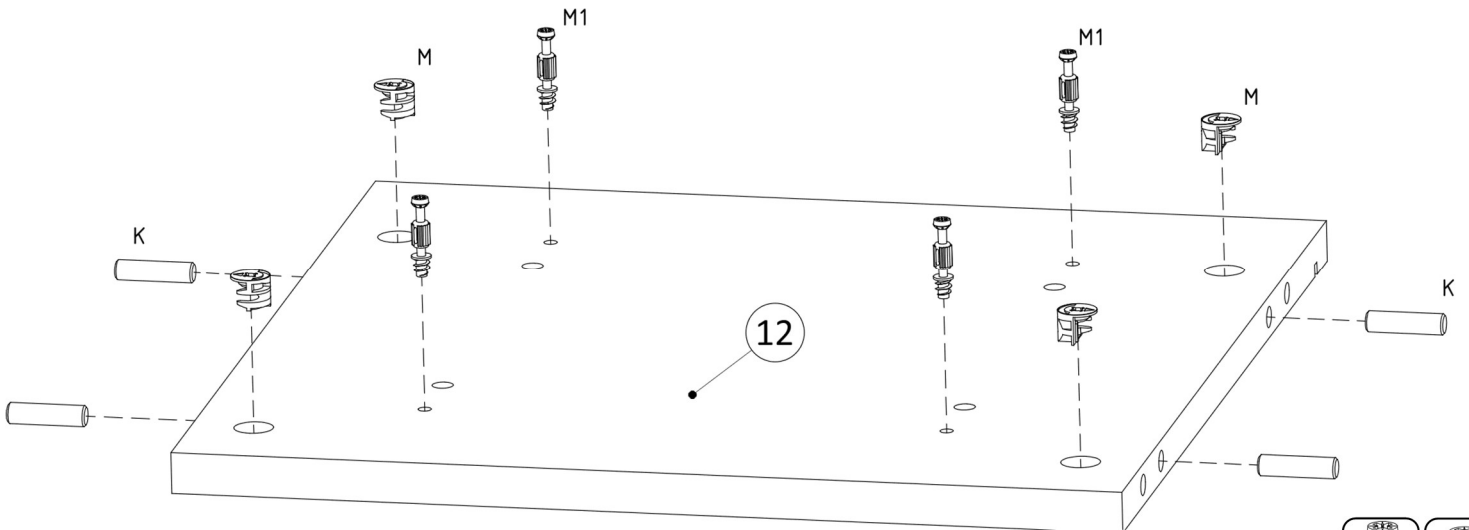
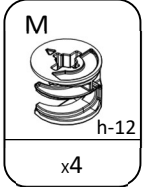
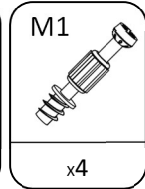
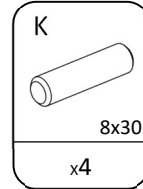
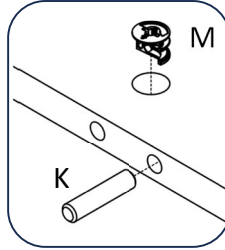

3

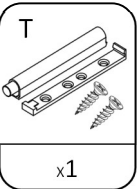
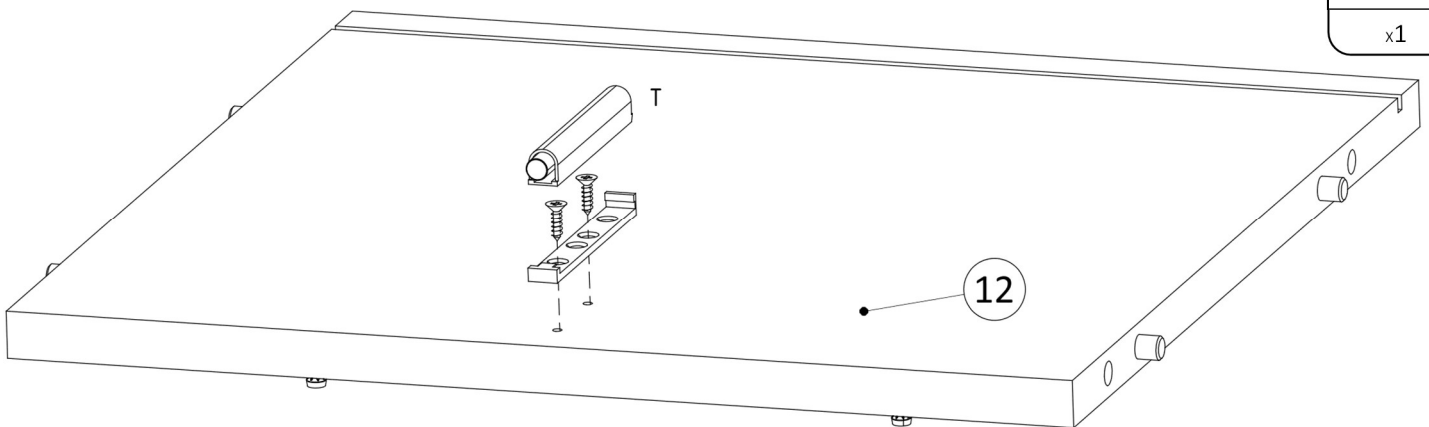

4

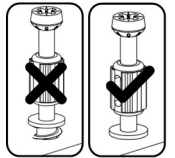
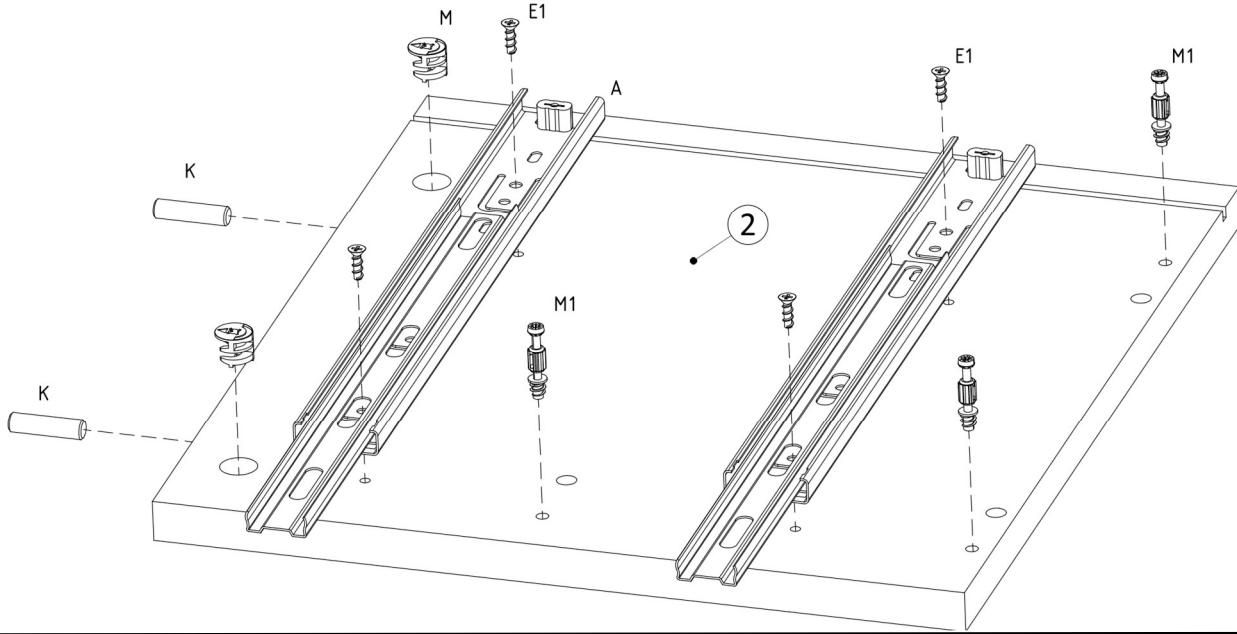
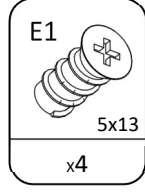
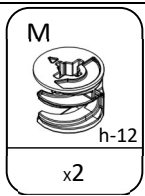
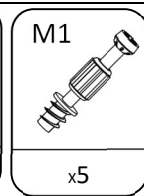
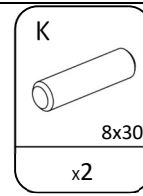
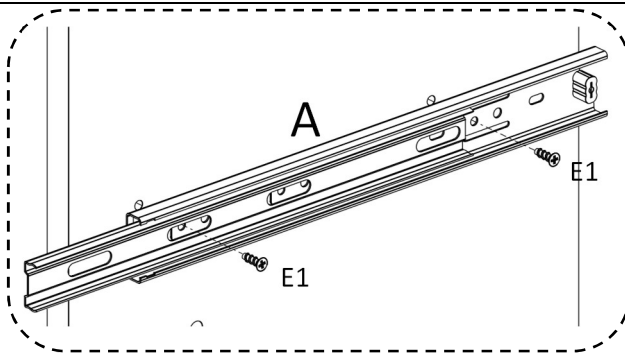

5

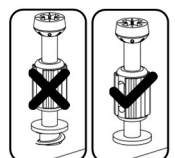
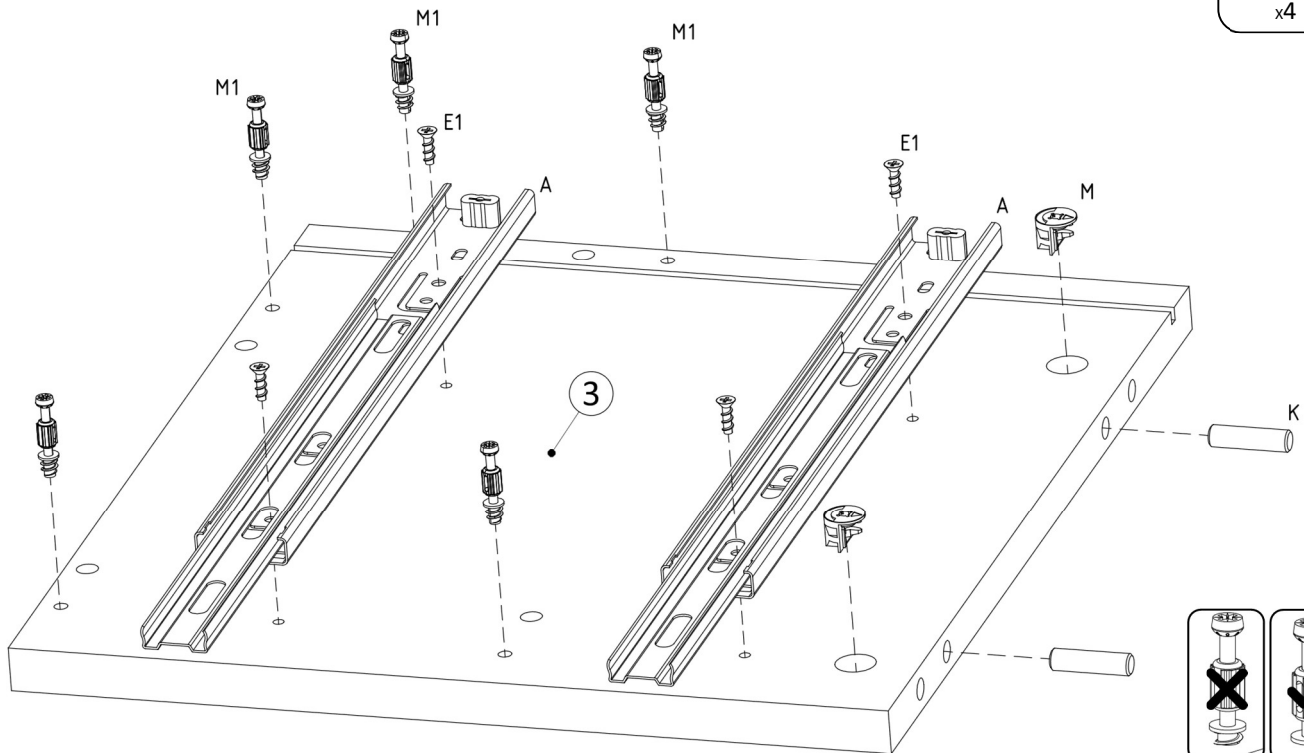
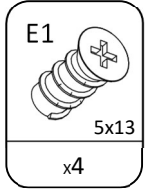
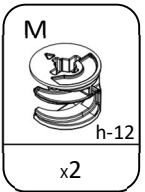
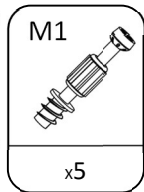
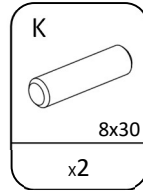
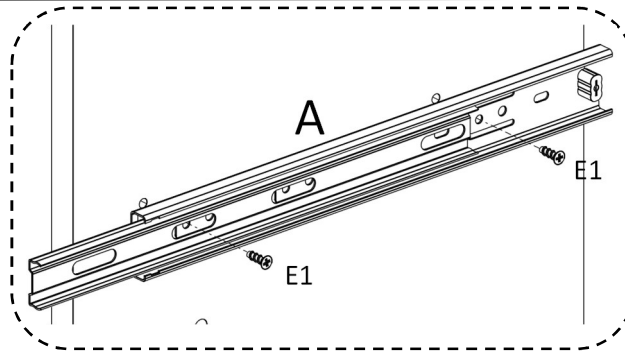

6

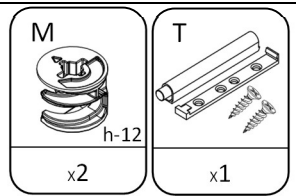
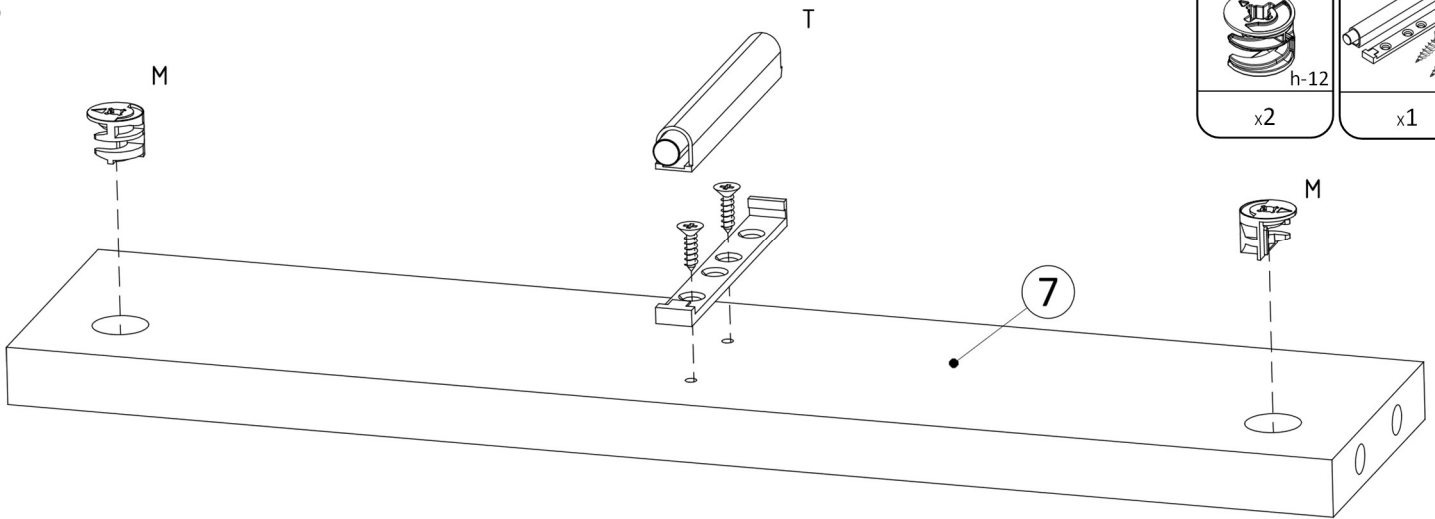

7

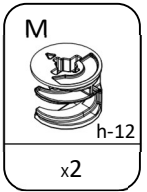
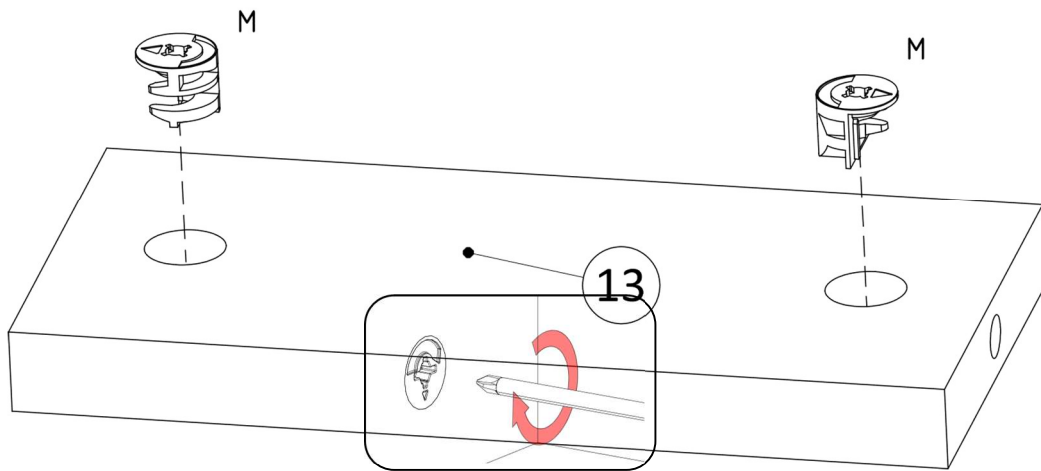

8

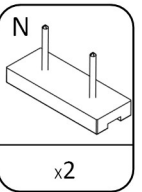
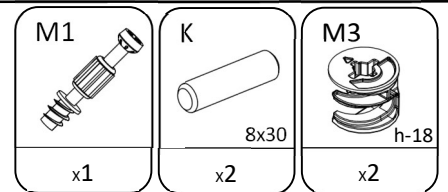
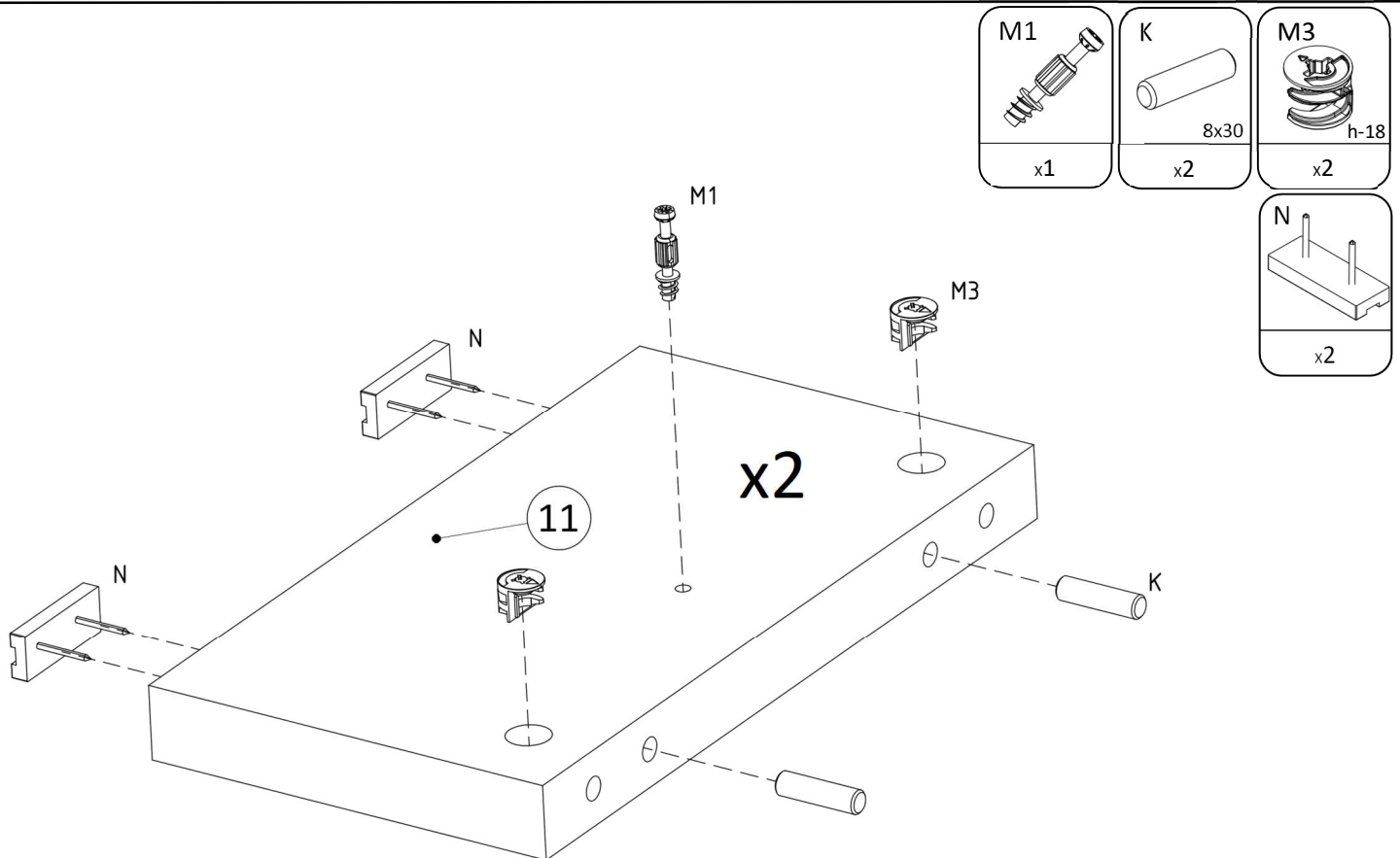

9

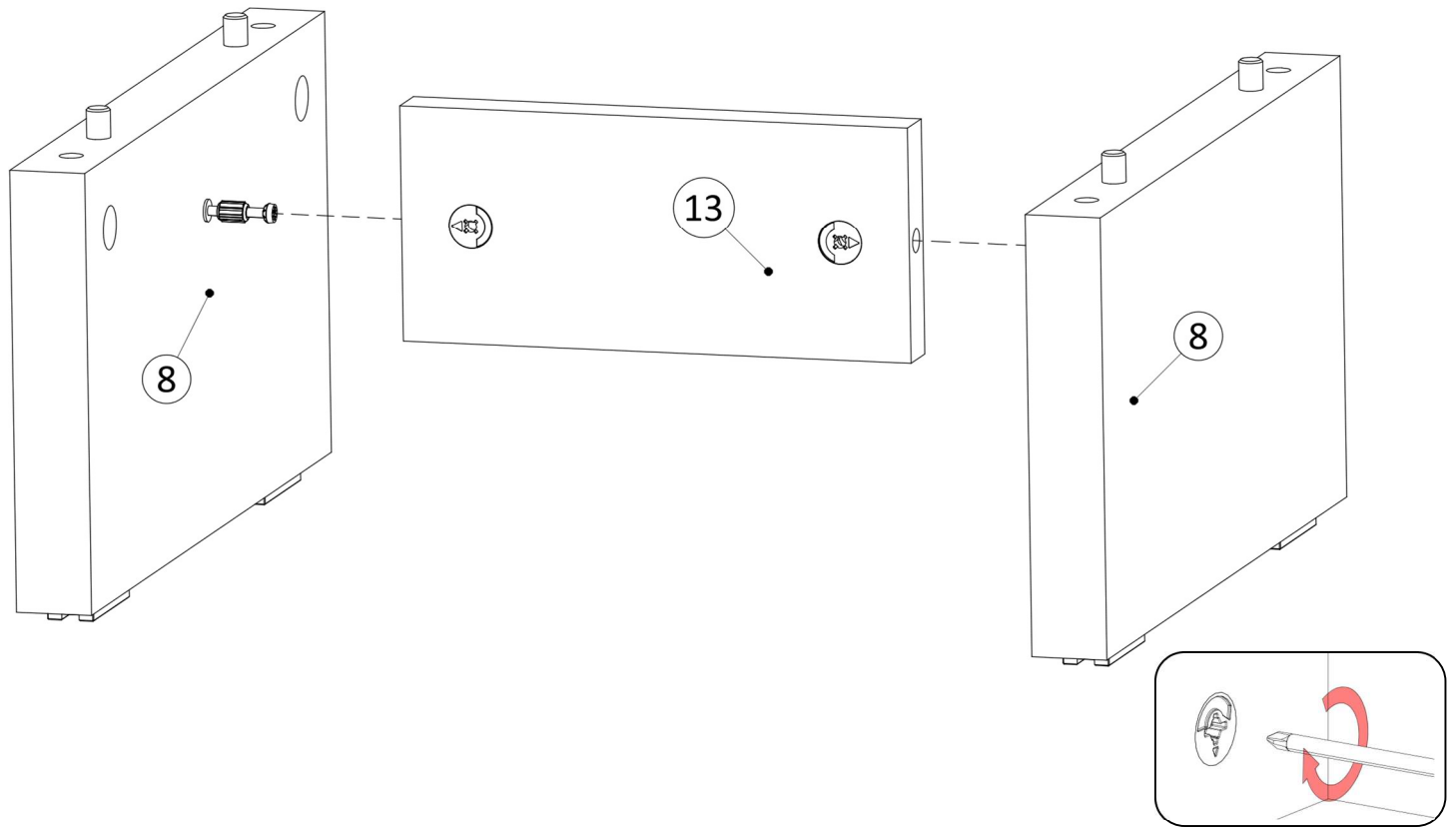

10

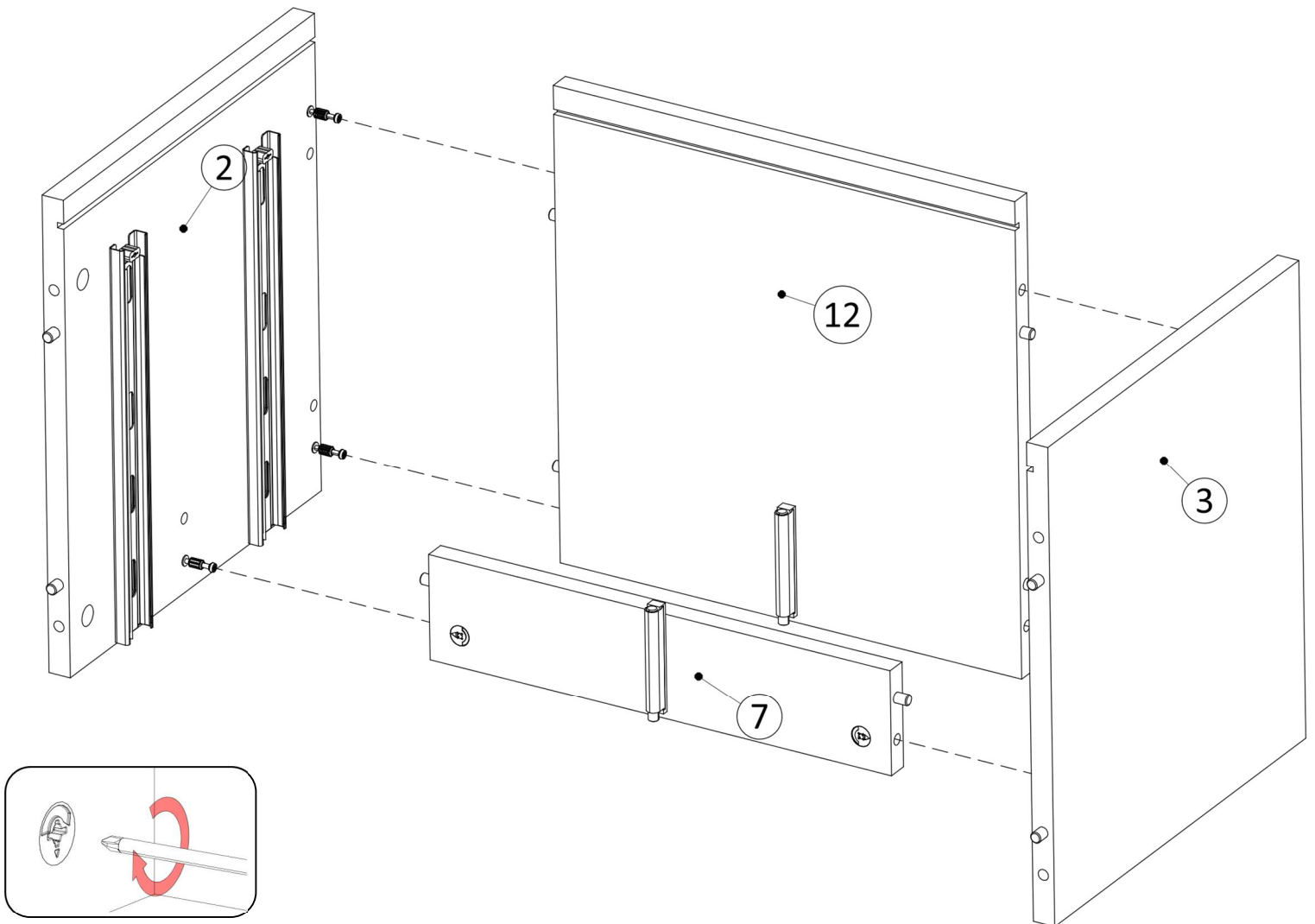

11

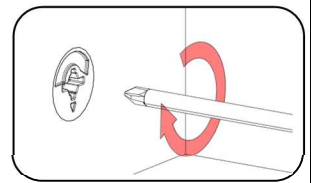
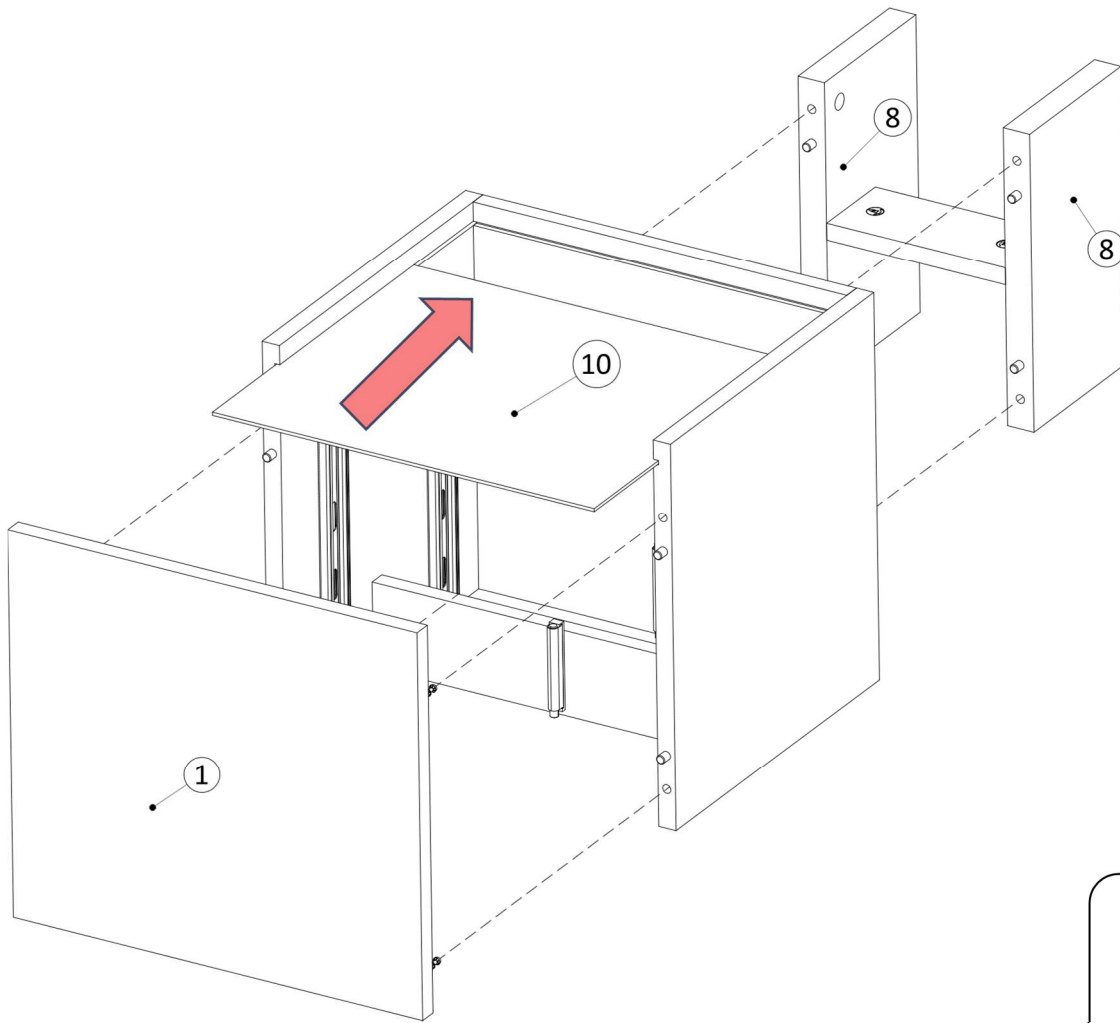

12

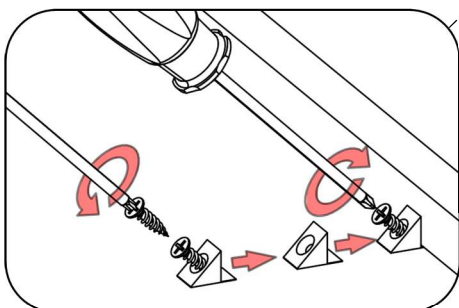
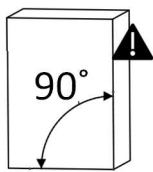
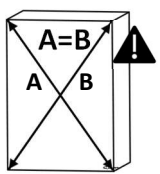
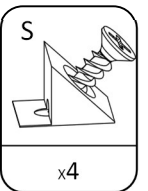
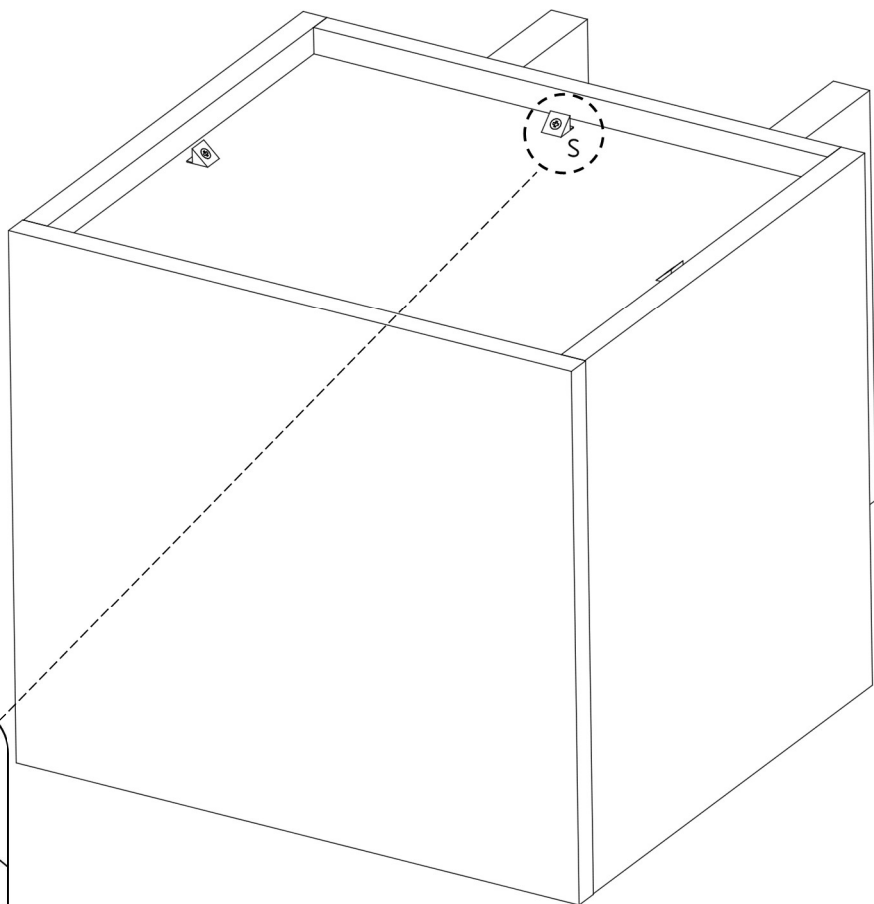

13

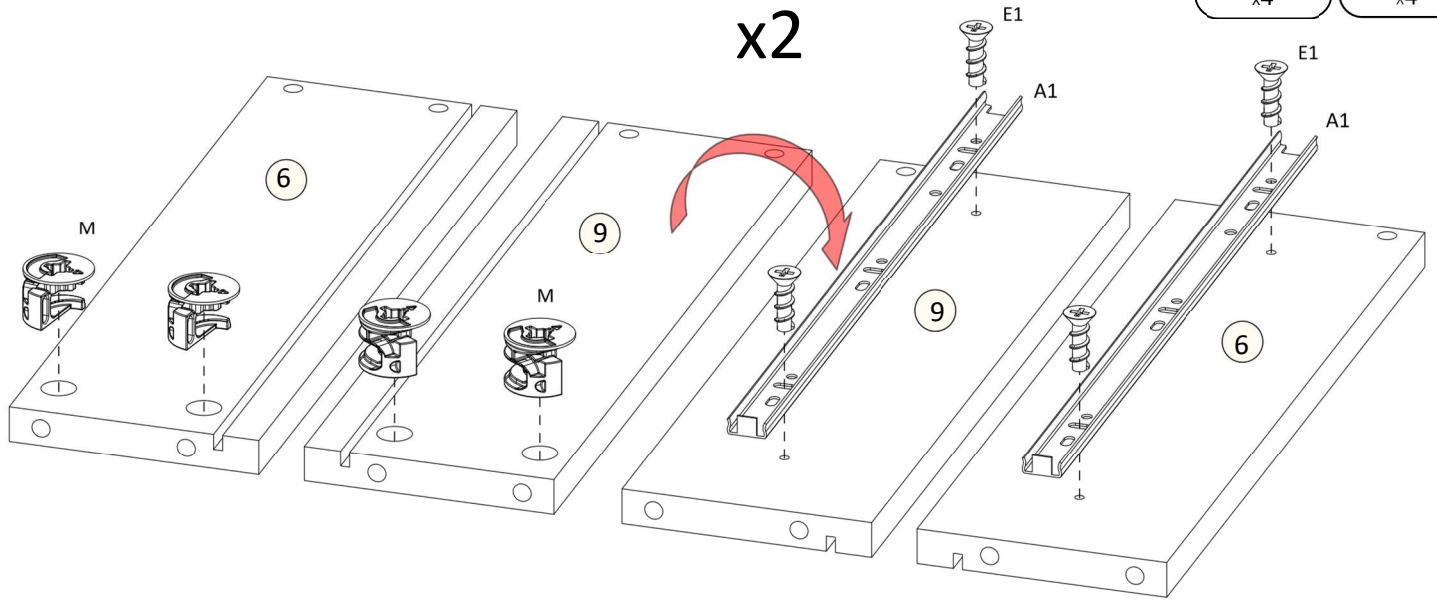
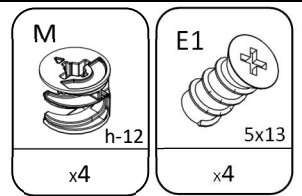

14

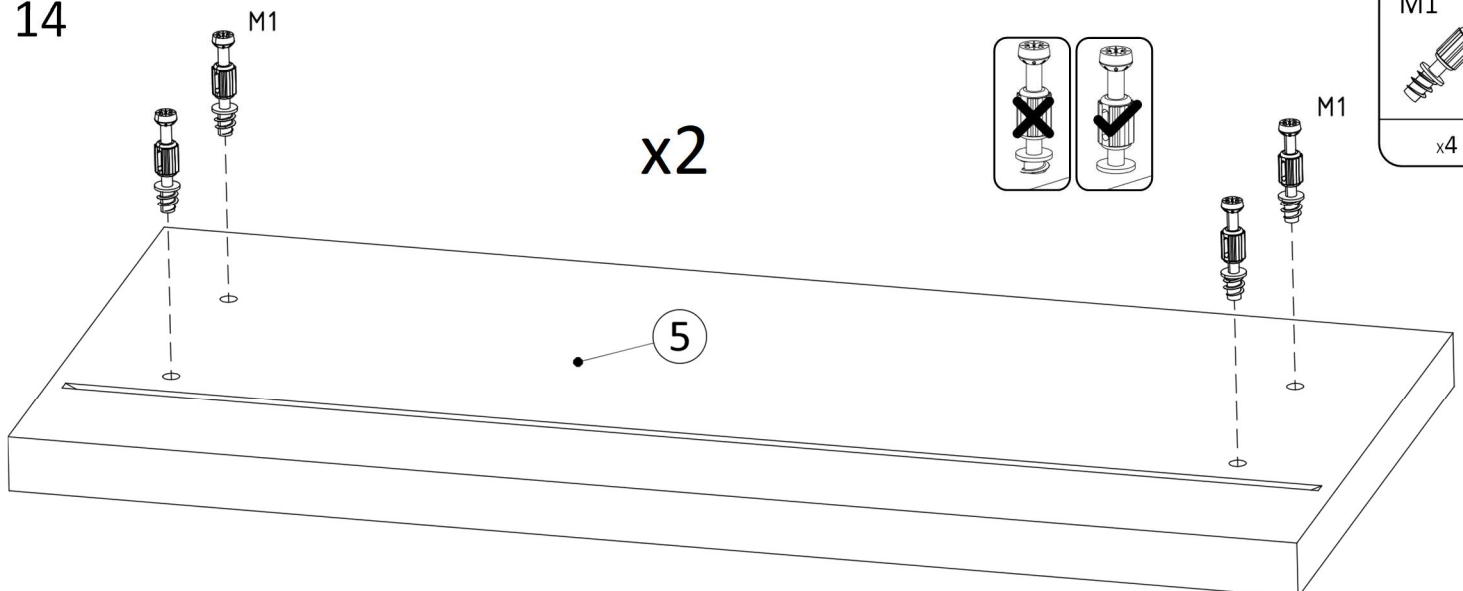
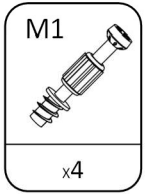

15

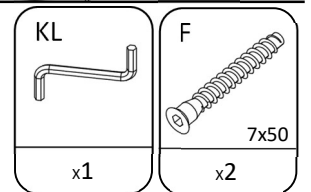
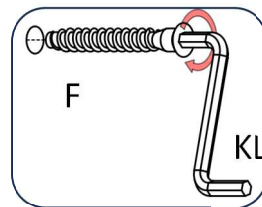

x2

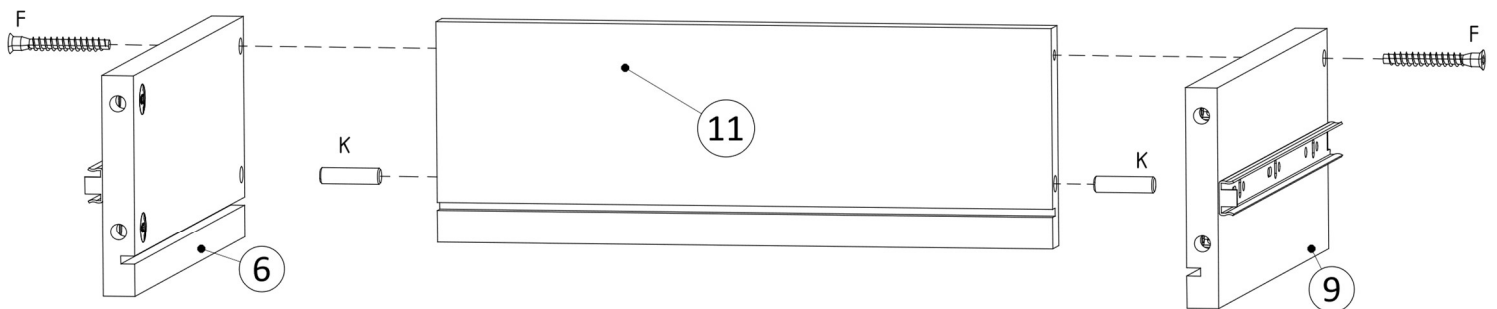

16

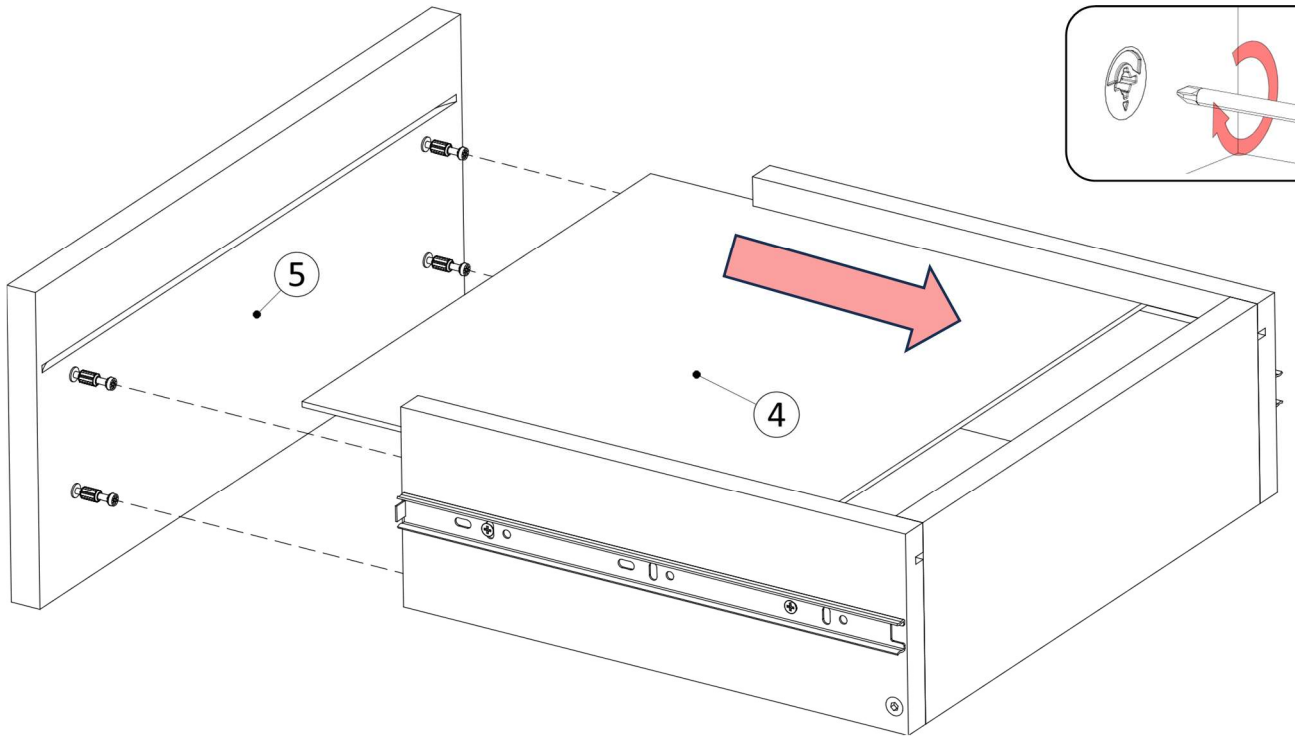

17

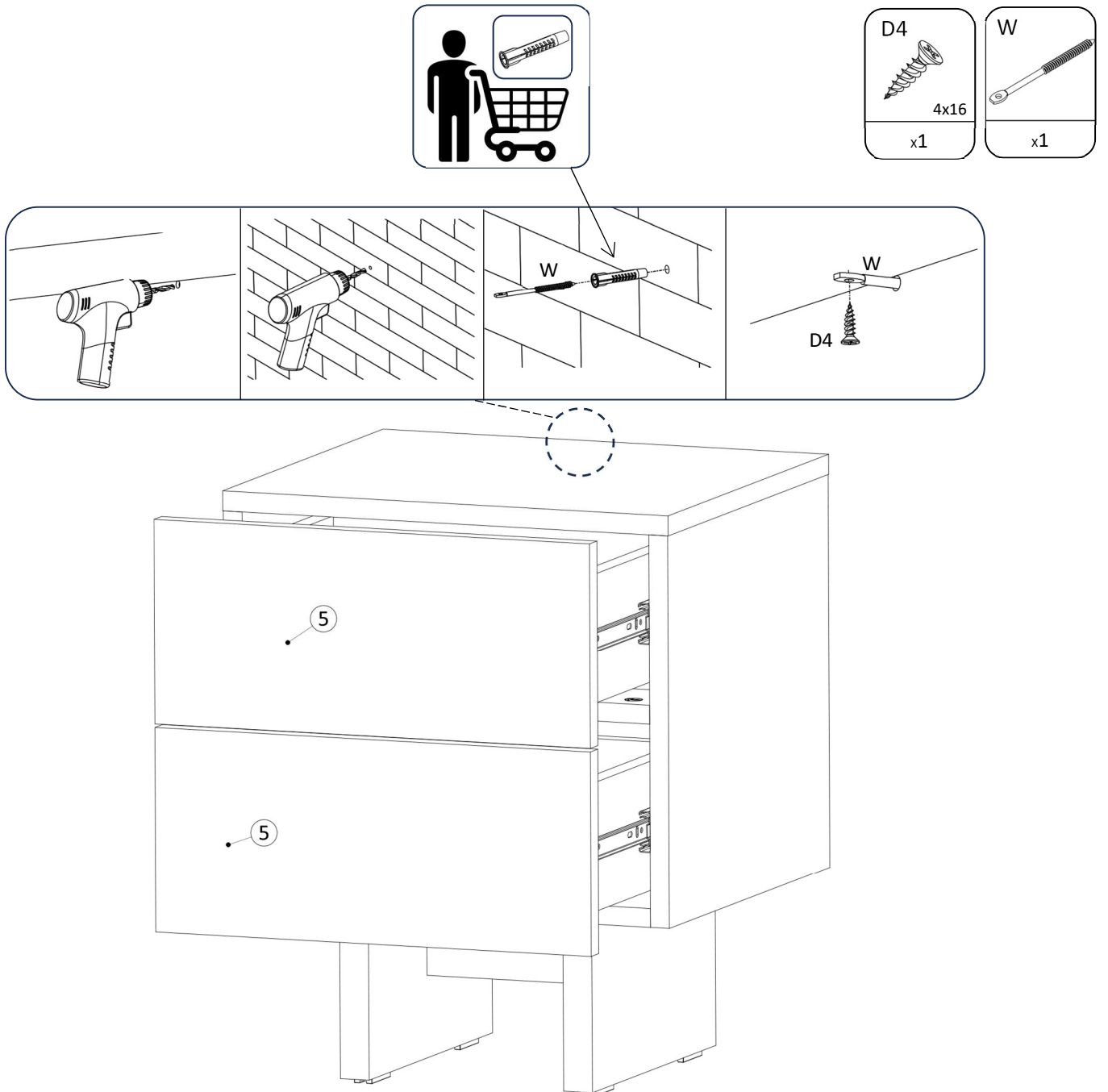



Drogi Kliencie,

Dziękujemy za zakup mebli w sklepie Lectus24.pl! **Chcemy wspólnie zadbać o środowisko.** Dlatego przygotowaliśmy krótką instrukcję, **jak prawidłowo utylizować odpady opakowaniowe oraz pozostałości związane z montażem mebli.**

Pamiętaj, że segregacja odpadów pomaga chronić planetę i ułatwia ich recykling.



Odpady kartonowe (opakowania z tektury)

- Składaj kartony na płasko, aby zajmowały mniej miejsca.
- Wyrzuć do **pojemnika niebieskiego** lub dostarcz do najbliższego punktu selektywnej zbiórki odpadów (PSZOK).



Folia stretch, worki plastikowe i pianka ochronna

- Zgniataj folie i worki, aby zminimalizować ich objętość.
- Wyrzuć do **pojemnika żółtego** lub PSZOK.



Odpady szklane

- Szkło należy wyrzucić do **zielonego pojemnika** (pojemnik na szkło bezbarwne lub kolorowe).
- Upewnij się, że szkło nie jest zabrudzone resztkami farb, klejów czy innych chemikaliów – w takim przypadku traktuj je jako odpady niebezpieczne i oddaj do PSZOK.



Zużyte elementy elektryczne (np. oświetlenie LED)

- Odpady elektryczne, takie jak żarówki LED czy transformatory, przekaż do najbliższego punktu zbiórki elektroodpadów.
- Takie punkty często znajdują się w sklepach RTV/AGD lub PSZOK.



Resztki farb, klejów i innych substancji chemicznych

- **NIE** wyrzucaj ich do zwykłych pojemników na odpady.
- Przekaż resztki do PSZOK lub punktu przyjmującego odpady



Elementy drewniane lub resztki mebli

Jeśli po montażu mebli zostaną resztki drewna lub fragmenty konstrukcji:

- Przekaż je do punktu odbioru odpadów wielkogabarytowych w Twojej gminie.
- Jeśli są to małe kawałki, możesz wyrzucić je do kontenera na odpady budowlane (zgodnie z lokalnymi zasadami).



Najważniejsze zasady

Segreguj odpady zgodnie z rodzajem materiału
– używaj pojemników oznaczonych odpowiednimi kolorami: **niebieski**: papier i tektura;
żółty: tworzywa sztuczne, metal; **zielony**: szkło.

Nie wyrzucaj odpadów niebezpiecznych (farb, chemikaliów) do zwykłych pojemników!

Jeśli nie masz pewności, co zrobić z danym odpadem
– **skontaktuj się z lokalnym PSZOK**



Lista lokalnych punktów odbioru odpadów (PSZOK)

W większości gmin funkcjonują Punkty Selektywnej Zbiórki Odpadów Komunalnych. Znajdziesz je w swojej miejscowości – sprawdź adres na stronie internetowej urzędu gminy lub miasta.



Kontakt w razie pytań:

Wszelkie pytania dotyczące bezpieczeństwa produktu prosimy kierować na adres e-mail: gpsr@lectus24.pl.

Martyna Kostka Lectus Health & Beauty
ul. Księdza Koziółka 18a, Krapkowice 47-303
NIP 7492090661



Dziękujemy, że dbasz o prawidłowe gospodarowanie odpadami. Razem możemy uczynić świat lepszym miejscem.



Instrukcja bezpieczeństwa i użytkowania produktów – komody, RTV, szafki nocne

 lectus



Niniejsza instrukcja ma na celu zapewnienie bezpiecznego użytkowania i pielęgnacji produktów dostępnych w naszej ofercie.

Zawiera kluczowe informacje dotyczące **właściwego użytkowania**, **zasad bezpieczeństwa**, **zagrożeń** oraz **zaleceń**, które pozwolą **utrzymać produkt w dobrym stanie przez długie lata**. W przypadku jakichkolwiek wątpliwości, prosimy o kontakt z naszym działem obsługi klienta.

1 Potencjalne zagrożenia:



Nieprawidłowe obciążenie może prowadzić do przewrócenia mebla.



Dzieci mogą wspinać się na komody, co grozi wypadkiem.



Zbyt szybkie otwieranie szuflad może uszkodzić prowadnice.



Niezabezpieczone ostre krawędzie biurka mogą prowadzić do urazów. Trzymaj małe elementy montażowe poza zasięgiem dzieci.

2 Czego nie należy robić:



Nie przeciążać górnych szuflad.



Nie pozostawiać wysuniętych szuflad.



Nie używać ostrych narzędzi do czyszczenia powierzchni.



Nie należy siadać na meblu.

3

Co można robić:



Przechowywać cięższe przedmioty w dolnych szufladach, aby zwiększyć stabilność.



Regularnie sprawdzać stan zawiasów i prowadnic.



Ustawiać na stabilnym podłożu, z dala od wilgoci.



Zamontować zgodnie z instrukcją montażu.



Dostęp do dokumentacji:

Instrukcje użytkowania są dostępne na stronie danego produktu na stronie www.lectus24.pl.



Kontakt w razie pytań:

Wszelkie pytania dotyczące bezpieczeństwa produktu prosimy kierować na adres e-mail: gpsr@lectus24.pl

Martyna Kostka Lectus Health & Beauty
ul. Księdza Koziółka 18a, Krapkowice 47-303
NIP 7492090661



Prawidłowe użytkowanie i regularna konserwacja produktu są kluczowe, aby zachował on swoją trwałość, bezpieczeństwo i estetykę na długie lata.



Safety and user manual – dressers, TV stands, bedside



This manual is intended to ensure the safe use and maintenance of the products available in our range.

It contains key information regarding **proper use, safety rules, hazards, and recommendations** to help **maintain the product in good condition for many years**. In case of any doubts, please contact our customer service department.

1 Potential risks:



Improper loading may cause the furniture to tip over.



Children may climb on dressers, which poses a risk of accidents.



Opening drawers too quickly may damage the runners.



Unprotected sharp edges may cause injuries. Keep small assembly parts out of children's reach.

2 What not to do:



Do not overload the upper drawers.



Do not leave drawers open.



Do not use sharp tools to clean the surfaces.



Do not sit on the furniture.

3

What you can do:



Store heavier items in the lower drawers to improve stability.



Place the furniture on a stable surface, away from moisture.



Regularly check the condition of hinges and drawer runners.



Assemble according to the installation manual.



Access to documentation:

User manuals are available on the product page on the website www.lectus24.pl.



Contact for inquiries:

For any product safety inquiries, please contact us at the following e-mail address: gpsr@lectus24.pl

Martyna Kostka Lectus Health & Beauty
ul. Księża Koziołka 18a, Krapkowice 47-303
NIP 7492090661



Proper use and regular maintenance of the product are essential to ensure its durability, safety, and aesthetics for many years.